



ASPECTS GÉNÉRAUX

Sécurité du produit :

Il faut tenir compte de l'information qui figure dans cette fiche de manipulation du produit.

Conditionnement :

L'emballage standard des paquets des panneaux est composé des éléments suivants :

- locs en polystyrène expansé avec section rectangulaire.
- Emballage avec film rétractable.



DÉCHARGEMENT DES PANNEAUX

La responsabilité du déchargement et de la manipulation des panneaux incombe au client, et ces activités seront effectuées avec les moyens adéquats pour limiter la flèche des panneaux. Avant de manipuler les paquets, il faut vérifier que le plastique étirable qui soutient les panneaux est en grande partie en bon état et qu'il conserve sa résistance.

Les cales en polystyrène expansé rectangulaires permettent d'éviter d'endommager les panneaux durant leur déchargement.

Le client a la responsabilité de vérifier que le matériel détaillé dans la documentation du transporteur (bordereaux de livraison et/ou CMR le cas échéant) coïncide avec le matériel transporté par le véhicule ; il a également la responsabilité de vérifier la quantité, les dimensions, l'état des panneaux, etc. afin de pouvoir manipuler les paquets sans aucun risque.

Toute anomalie ou tout dommage matériel doit être consigné dans la documentation du transporteur mentionné précédemment.

AUTOCOLLANT D'INSTRUCTIONS

La manipulation et le stockage des paquets représentent une phase très délicate durant laquelle les panneaux peuvent être endommagés. C'est pour cette raison qu'un autocollant est appliqué sur chaque paquet afin d'indiquer la série d'instructions définies précédemment de la manière suivante:

ATTENTION !

SUIVRE SCRUPULEUSEMENT LES INSTRUCTIONS SUIVANTES POUR LA MANIPULATION ET LE STOCKAGE DES PAQUETS.

MANIPULATION:

Soulever le paquet en utilisant un palonnier et des élingues en nylon d'une largeur de 200 mm.

Entre le paquet et les élingues, placer des planches en bois ayant une largeur minimale de 200 mm. Les planches seront plus longues de 20 mm par rapport à celle du paquet qui est manipulé.

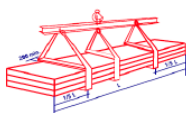

STOCKAGE:

Placer le paquet sur une surface plate et rigide, en posant au moins tous les mètres une cale en polystyrène expansé ou en bois ayant une épaisseur de 70 mm et une largeur de 250 mm.

Le paquet doit être situé sur une pente légère afin d'évacuer l'eau produite par d'éventuelles condensations.

Il n'est pas possible de placer plus de trois hauteurs (paquets) ; et il faut toujours intercaler entre eux et à plusieurs endroits, des cales en bois ou en polystyrène expansé.

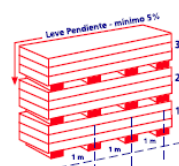

Ranger les paquets à l'intérieur, et si ce n'est pas possible, les protéger avec une toile imperméable ; aérer de manière régulière.

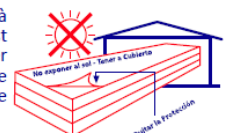

Le film qui recouvre le parement du panneau doit être détaché dans un délai maximal de 30 jours à partir de la date de fabrication du panneau.

MONTAGE:

L'éventuel film de protection ne doit pas être exposé au rayonnement solaire, et il doit être retiré entièrement une fois le panneau installé.



FICHE DE MANIPULATION



MANIPULATION ET DÉCHARGEMENT LATÉRAL À L'AIDE D'UN CHARIOT ÉLÉVATEUR :

Le paquet doit être hissé et/ou transporté à l'aide des fourches ou des godets du chariot. Ceux-ci doivent avoir une surface de soutien minimale ayant une largeur de 12 cm et une longueur de 120 cm.

La séparation entre les cales doit être d'au moins 1,50 m pour des paquets ayant une longueur inférieure à 7,00 m. Pour des longueurs supérieures à 7,00 m, il faut utiliser des godets extensibles ou deux chariots, en laissant un porte-à-faux maximal de 2,50 m entre le dernier godet et l'extrémité du panneau.

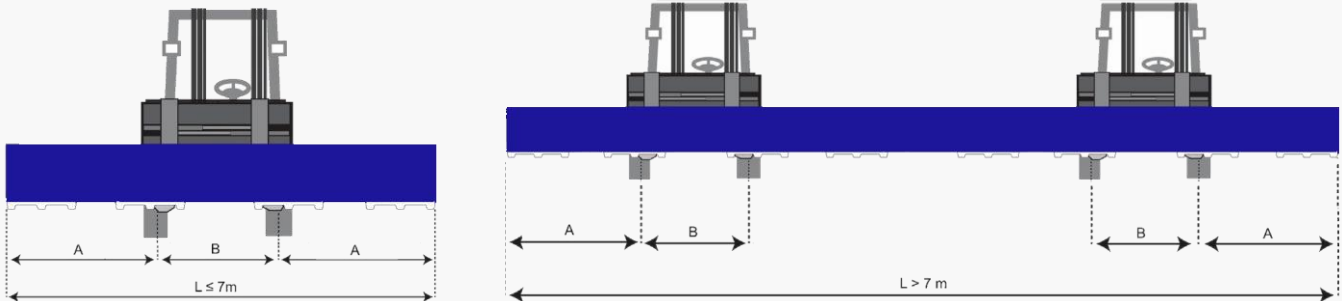

- Distance entre fourches : $B \geq 1,50 \text{ m}$ $A \leq 2,5 \text{ m}$

MANIPULATION ET DÉCHARGEMENT À L'AIDE D'UNE GRUE :

Pour soulever le produit à l'aide d'un pont roulant et des élingues avec une largeur minimale de 200 mm, il faut protéger les paquets avec des séparateurs ou des planches en bois d'une largeur minimale de 200 mm pour éviter que les forces d'écrasement des élingues n'endommagent le panneau en le soulevant.

Ces séparateurs doivent être placés sur la base et la partie supérieure du panneau : l'utilisation de cantonnières pour éviter les usures de frottement sur le panneau est recommandée.

Pour des panneaux de plus de 6 mètres, il faut utiliser un palonnier pour ne pas endommager le panneau. En fonction de la longueur du panneau, les bandes ou les points d'appui recommandés sont les suivants :

- Jusqu'à 6 mètres : 2 bandes
- De 6 à 9 mètres : 3 bandes
- De 9 à 12 mètres : 4 bandes
- De 12 à 15 mètres : 5 bandes

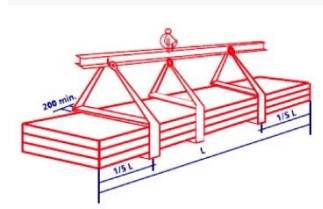
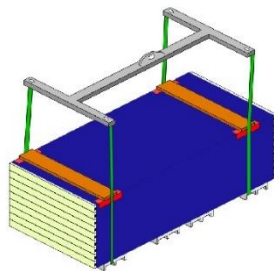

Durant le déchargement avec la grue, les travaux devront être signalés, et il faudra respecter les normes de sécurité et de santé au travail, en évitant la présence de personnel en dessous des charges suspendues.

MANIPULATION MANUELLE :

Pour la manipulation manuelle des panneaux sur le chantier, il faut tenir compte des points suivants :

- Ne pas faire glisser les panneaux les uns sur les autres.
- En cas de transport manuel, tenir le panneau tous les trois mètres au maximum en le transportant en position perpendiculaire par rapport au sol.

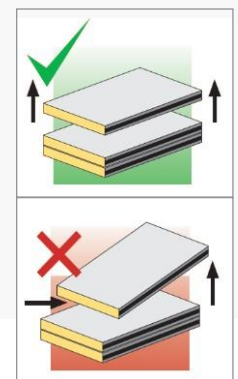
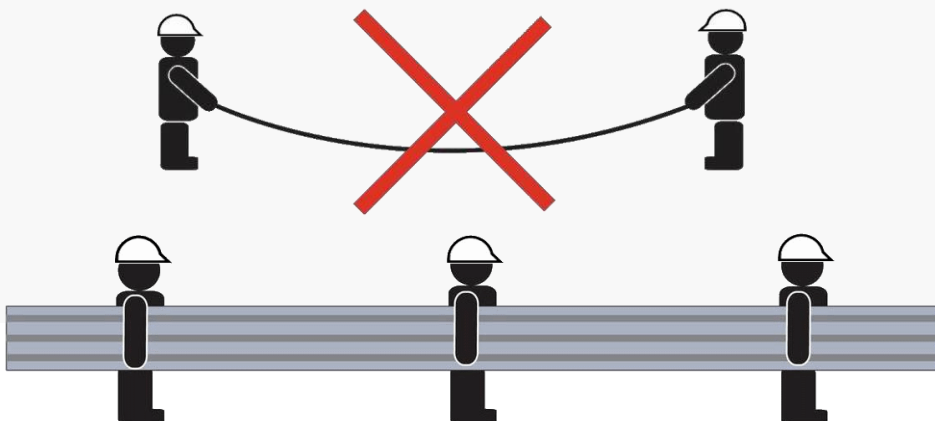



STOCKAGE

- Trouvez un lieu sur le chantier impliquant le moins de transferts possibles pour décharger le matériel sans l'endommager.
- Placez le paquet sur une surface plate et rigide, en posant au moins tous les mètres une cale en polystyrène expansé ou en bois ayant une épaisseur de 70 mm et une largeur de 250 mm.
- Stockez les paquets au sol ou directement sur la couverture (panneaux de couverture) sur une surface aérée et légèrement inclinée (5 %) afin de favoriser l'écoulement d'une éventuelle condensation et d'éviter la stagnation de l'eau. De cette manière, cela évitera de retenir les eaux de pluies.

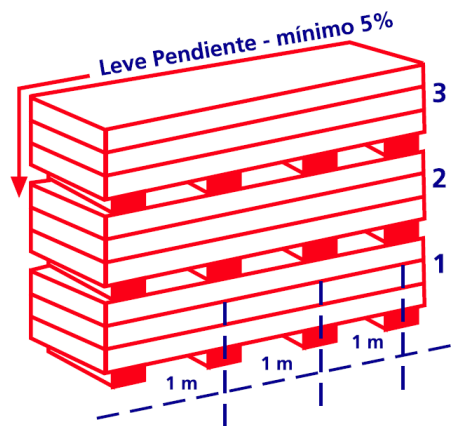

- Il n'est pas possible d'entasser plus de trois hauteurs (paquets) ; et il faut toujours intercaler entre eux et à plusieurs endroits, des cales en bois ou en polystyrène expansé.

- Rangez les paquets à couvert, et si cela n'est pas possible, protégez-les avec une toile imperméable et assurez-vous à tout moment qu'il y a une ventilation adéquate. L'éventuel film de protection que portent dans certains cas les panneaux sur les parements extérieur, intérieur ou les deux, ne doit pas être exposé aux rayonnements solaires, et il doit être retiré dans un délai de 30 jours à compter de la date de fabrication du panneau.

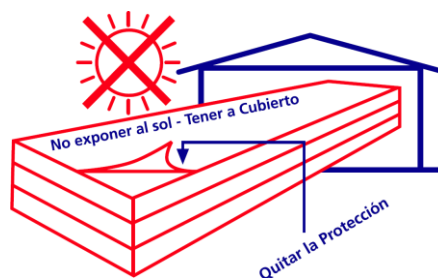

- Le lieu de stockage des vis doit être couvert afin d'éviter qu'elles ne se détériorent.

- Faites attention en manipulant le panneau jusqu'au lieu d'installation. Évitez les coups éventuels dus à des obstacles en chemin et n'appuyez pas le panneau à des endroits ayant des protubérances pouvant le percer.

- Pour des raisons de sécurité, fixez le matériel déchargé afin de ne pas avoir de problèmes en cas de vents forts.

- Lorsque le paquet de couverture se trouve sur la structure de cette dernière, il faut faire attention à répartir le poids sur la structure et à ne pas l'accumuler sur un seul point.

- Il est recommandé que le stockage des produits sur le chantier ne dépasse pas le délai d'un mois à partir de sa livraison.





OUTILS DE TRAVAIL ET OUTILS DE DÉCOUPE

Il est fortement déconseillé d'utiliser des panneaux à des fins structurelles ou pour supporter des éléments de construction. Pour cette raison, dans le cas d'éléments ayant un poids élevé et qui requièrent un appui structurel, il est indispensable que cet appui soit compris comme faisant référence à la structure du bâtiment et non pas aux panneaux.

Outils de travail :

Il faudra respecter les instructions indiquées dans les manuels d'utilisation des différents outils devant être utilisés durant l'installation des couvertures. De même, il faudra se procurer les protections individuelles adéquates pour les outils, et les protections collectives adéquates pour le type de chantier.

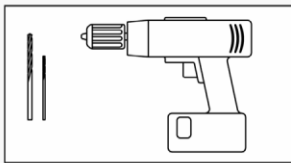

PERCEUSE PORTABLE ET FORETS

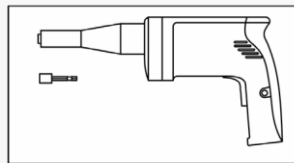

PERCEUSE-VISSEUSE AVEC EMBRAYAGE
Avec inversement de vitesse et butée de profondeur. Avec ses porte-embouts hexagonaux

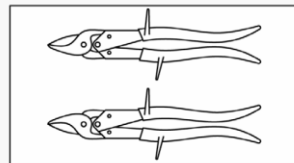

CISEAUX POUR PLAQUE
Modèle spécifique pour découpe à droite ; Modèle spécifique pour découpe à gauche

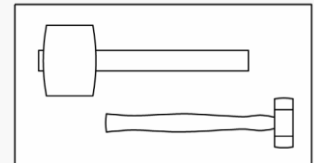

MAILLET
En caoutchouc ou avec une tête en plastique

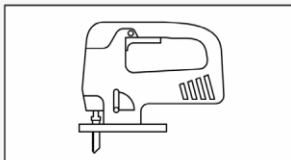

SCIE SAUTEUSE OU SABRE

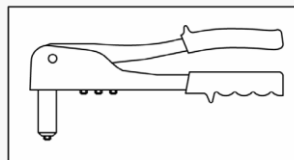

RIVETEUSE
Pour rivets de Φ 2 - 6 mm
Avec ses rivets correspondants

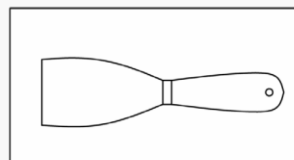

RACLEUR

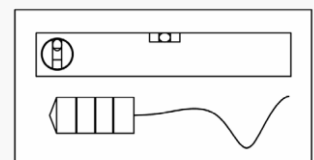

FIL À PLOMB ET NIVEAU

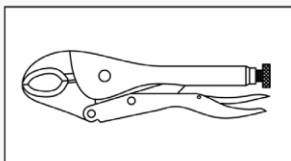

PINCES ÉTAU

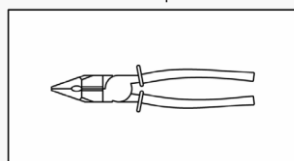

PINCES COUPANTES

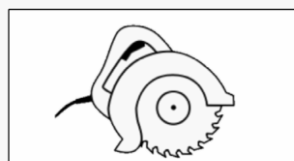

SCIE CIRCULAIRE

Découpe des panneaux :

Dans la mesure du possible, on évitera de découper les panneaux sur le chantier. On utilisera une scie sauteuse à dents fines ou un disque de découpe à froid, en faisant en sorte que le plan de coupe soit perpendiculaire par rapport aux tôles du panneau.

Protégez la zone adjacente à la section de coupe pour ne pas détériorer le revêtement des tôles. Ne pas utiliser d'outils de coupe produisant des étincelles chaudes.

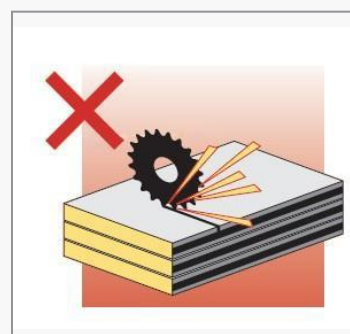
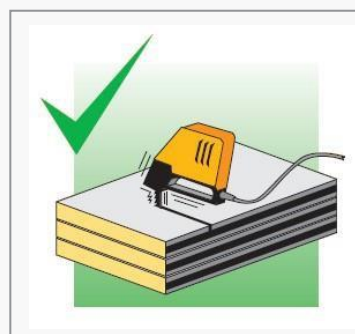



Méthodologie de découpe :

- Tracé de la découpe :**
- Déterminez et protégez la surface de coupe et placez du ruban adhésif ou de masquage pour protéger de la meilleure façon possible la surface terminée du panneau.
 - Tracez au marqueur sur le ruban la ligne où va être exécutée la découpe.

- Réalisation de la découpe :**
- Vérifiez que le traçage soit correct et coupez le panneau à l'aide d'une scie sauteuse. Si vous allez couper l'épaisseur complète, assurez-vous que la longueur de coupe de la lame de la scie soit plus grande que l'épaisseur du panneau. Lorsque la coupe ne se fait que sur une seule face (dans le cas d'un chevauchement ou d'installations spéciales), vérifiez que la lame de la scie pénètre dans l'âme isolante jusqu'à la profondeur souhaitée.
 - Immédiatement après la découpe, nettoyez soigneusement les particules et résidus métalliques qui restent sur le bord et/ou à la surface du panneau, car avec le temps, ils pourraient produire des points d'oxydation qui endommageraient la peinture. Utilisez l'aspirateur, aussi bien dans l'atelier que dans les aires de montage, afin de garantir, à chaque instant, que les surfaces du panneau sont propres et sans résidus de découpe et de particules métalliques.

Finition de la découpe :

- Si nécessaire, limez les fils du panneau jusqu'à obtenir une finition parfaite. Retirez les rubans de la surface et nettoyez le panneau jusqu'à ce qu'il soit prêt à être installé.

Découpe avec scie sabre ou sauteuse :

Les dents de découpe de la scie devront couper dans le sens ascendant, et le panneau devra être placé avec le parement extérieur sur le côté opposé à la surface de découpe afin d'éviter que la force de coupure de la dent ne décolle la tôle de la mousse.

Découpe avec scie circulaire :

Les dents du disque doivent être courtes et conçues pour la découpe de tôle métallique (disque diamant ou semblable). La découpe se fera en appuyant la machine sur le parement extérieur du panneau.

